

## Inverteres erőmű 1000W 230V



**Használati utasítás**  
Az eredeti utasítások fordítása

## ELŐSZÓ

Köszönjük, hogy inverteres generátort vásárolt. Ez a kézikönyv az 1000i generátor működtetésére és karbantartására vonatkozó információkat tartalmaz, kérjük, olvassa el figyelmesen. Az itt található összes információ

A jelen kiadványban szereplő információk a rendelkezésre álló legfrissebb termékinformációkon alapulnak az új generátor legjobb teljesítménye és biztonságos üzemeltetése érdekében. A kézikönyv átolvasása során olyan információkat talál, amelyek megelőzik:



**HIRDETÉS.** Ez az információ segít elkerülni a generátor, más tulajdon vagy a környezet károsodását. Amikor a generátornak rendszeres karbantartásra van szüksége, ne feledje, hogy a szervizkereskedője speciálisan képzett a generátorok karbantartására.

Fordítson különös figyelmet a következő szavak által megelőzött kijelentésekre.



**FIGYELEM.** Ha nem tartja be az utasításokat, megölheti vagy súlyosan megsérülhet.



**MEGJEGYZÉS.** Megsérülhet, ha nem tartja be az utasításokat.

### FIGYELEM:

A generátor helytelen használata esetén fennáll az áramütés veszélye. Ne tegye ki a generátort nedvességnek, esőnek vagy hónak.

Ne hagyja, hogy a generátor nedves legyen, és ne kezelje nedves kézzel.

Tartsa kéznél ezt a használati útmutatót, hogy bármikor hivatkozhatson rá. Ez a kézikönyv a generátor állandó részének tekinthető, és viszonteladás esetén a generátorral együtt kell maradnia. A kiadvány semmilyen része nem sokszorosítható írásos engedély nélkül.

1	Modell	KD132	
2	Motor	2 ütemű, egyhengeres	
3	Tartalomjegyzék	42,7 köbcenti	
4	Tömörítés	7,6	
5	Névleges motorfordulatszám	5000 r/min	
6	Gyújtási rendszer	Érintésmentes tranzisztor gyújtás	
7	Indító rendszer	Kézi visszarúgás	
8	Üzemanyagtartály kapacitása	3 L	
9	Üzemanyag	Ólommentes benzin	
10	Kenés	Olaj 2 ütemű FB osztályú motorokhoz	
11	Üzemanyagkeverék	50:1	
12	Névleges AC frekvencia	50 Hz	60 Hz
13	Névleges váltakozó feszültség	220V/230V/240V	120V
14	Névleges váltakozó áram	3,5 A	6,7 A
15	Névleges AC kimenet	800 W	
16	AC sokk kimenet	1000 VA	
17	Teljes harmonikus torzítás	≤ 3 %	
18	A cos hatása	1,0	
19	Frekvenciastabilitás	± 0,1 Hz	
20	Feszültség stabilitás	± 5 V	
21	Működési zajszint	65 dB	
22	Üzemanyag-fogyasztás	550 g/kw*h teljes terhelésnél	
23	Folyamatos működés névleges terhelés mellett	6,5 h	
24	Súly Nettó	8,5 kg	

Pro-Tech  
shop



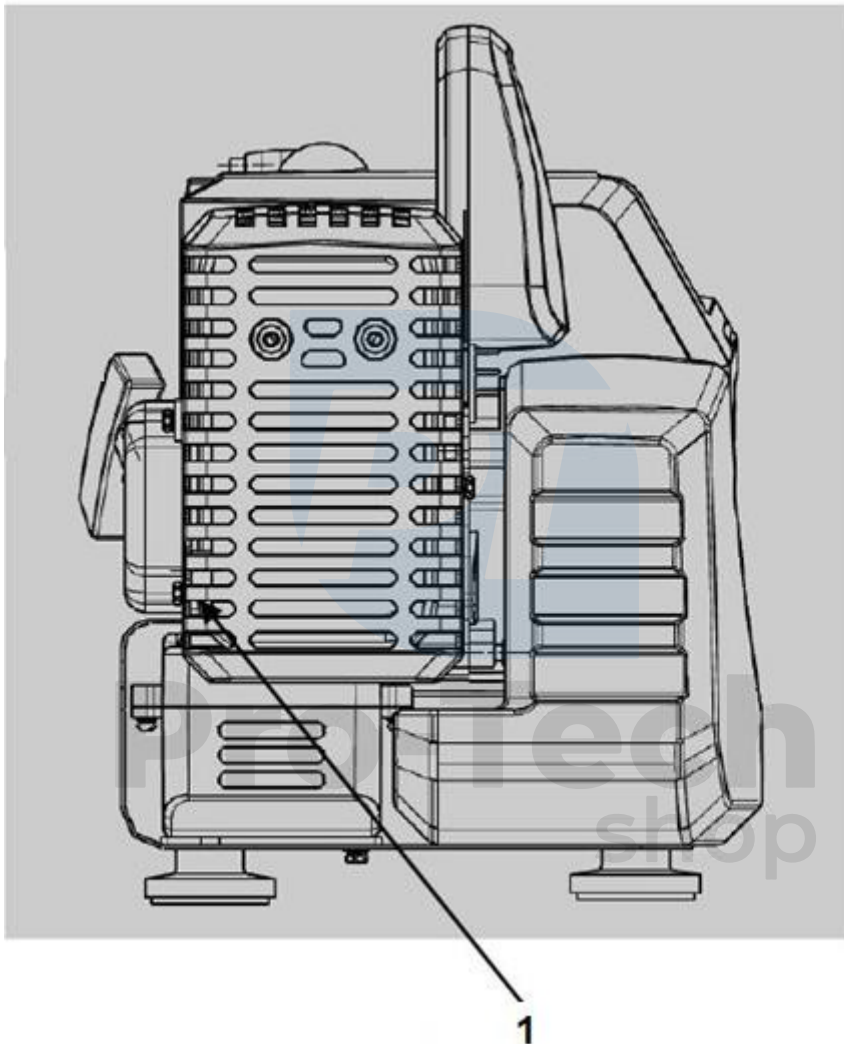

## Biztonsági címke elhelyezése

Ezek a címkék figyelmeztetnek a lehetséges veszélyekre, amelyek súlyos sérüléseket okozhatnak. Olvassa el őket figyelmesen. Ha a címke lehámlik vagy nehezen olvasható, forduljon a generátor kereskedőjéhez, hogy cserélje ki.



**1. FIGYELMEZTETÉS : Rendkívül forró**

**⚠ WARNING**

	<p>A generátort kültéren kell használni, mivel a benzin az egyik gyúlékony és robbanásveszélyes termék.</p> <p>Ha benzint gyújt fel, az élet- és vagyonbiztonsága veszélybe kerül.</p> <ul style="list-style-type: none"><li>-A tankolás előtt állítsa le a motort, és maradjon távol a szikra- és lángforrásoktól.</li><li>-Kizárólag kültéren adjon hozzá üzemanyagot.</li><li>-A tankoláskor ne lépje túl az üzemanyagtartály tetejét.</li><li>-Kérjük, hogy a kiömlött üzemanyagot azonnal törölje el.</li><li>-Az üzemanyag szivárgása esetén használat után fordítsa a motorkapcsolót és az üzemanyagtöltő kupak fogantyúját "OFF" állásba.</li></ul>
	<p>A burkolaton belül a kipufogógázban lévő mérgező szén-monoxid összegyűlik.</p> <p>A szén-monoxid belélegzése eszméletvesztést vagy halált okoz.</p> <ul style="list-style-type: none"><li>- Ne üzemeltesse a generátort zárt vagy részben zárt helyen.</li></ul>
	<p>Soha ne csatlakoztassa a tápegységhez, mert áramütés és tűzveszély léphet fel,</p>
	<p>A generátor szárazon tartásának elmulasztása sérülést okozhat elektromos áram.</p> <ul style="list-style-type: none"><li>-Védje a generátort a nedvességtől, esővíztől vagy hótól.</li><li>-Ne működtesse a generátort nedves kézzel.</li></ul>
	<p>Használat előtt figyelmesen olvassa el a használati utasítást.</p>

## **BIZTONSÁGI INFORMÁCIÓK**

Ezeket a generátorokat úgy tervezték, hogy biztonságos és megbízható működést biztosítsanak, ha rendeltetésszerűen működtetik őket. A generátor üzemeltetése előtt olvassa el és értse meg ezt a kezelési útmutatót. A balesetek megelőzésében segíthet, ha megismerkedik a generátor kezelőszerveivel és követi a biztonságos működési eljárásokat.

### **Az üzemeltető felelőssége**

- Tudja, hogyan lehet vészhelyzetben gyorsan leállítani a generátort.
- Ismerje az összes generátorvezérlő, kimeneti aljzat és csatlakozó használatát.
- Szülői felügyelet nélkül ne engedje, hogy gyermekek kezeljék a generátort.

### **Szén-monoxid veszélye**

- A kipufogógázok mérgező szén-monoxidot tartalmaznak, amely színtelen, szagtalan gáz. Légzés A kipufogógázok eszméletvesztést okozhatnak és halálhoz vezethetnek. A kipufogógázok felhalmozódásának megakadályozása érdekében gondoskodjon a megfelelő szellőzésről.

### **Áramütés veszélye**

- A generátor elég áramot termel ahhoz, hogy helytelen használat esetén súlyos áramütést vagy áramütést okozzon.

### **Tűz- és égési sérülések veszélye**

- A kipufogórendszer elég forró ahhoz, hogy egyes anyagok meggyulladjanak.
- Működés közben tartsa a generátort legalább 1 méter (3 láb) távolságra az épületektől és egyéb létesítmények.
- Ne zárja be a generátort semmilyen építménybe.
- Tartsa távol a gyúlékony anyagokat a generátortól.
- Az üzemanyagok rendkívül gyúlékonyak, és a motor beindításakor meggyulladhatnak. A generátor beindítása előtt győződjön meg róla, hogy minden kiömlött üzemanyagot feltöröltek.

### **További biztonsági információk:**

- Minden művelet és karbantartás előtt egyéni védőfelszerelésre van szükség.
- A terhelést a generátor névtábláján feltüntetett teljesítményen belül kell tartani. A túlterhelés károsítja a készüléket vagy lerövidíti az élettartamát.
- A készülék nem működhet túlzott sebességgel. A készülék túlzott sebességgel történő üzemeltetése növeli a személyi sérülés kockázatát.
- Ha hosszabbító kábeleket használ, győződjön meg róla, hogy azok földeltek és az alkalmazáshoz megfelelő huzalvastagsággal rendelkeznek. Hosszabbító vezeték vagy mobil hálózati tápegység használata esetén, ha a vezeték átmérője 1,5 mm<sup>2</sup>, a hossza nem haladhatja meg a 60 m-t. Ha a vezeték DIA-értéke 2,5 mm<sup>2</sup>, a hossza nem haladhatja meg a 100 m-t.
- A kipufogórendszer elég forró ahhoz, hogy egyes anyagokat meggyújtson. Ne üzemeltesse a motort éghető anyagok közelében. Ne üzemeltesse a generátort nedves körülmények között.
- Ne tároljon üzemanyagot zárt helyen, és ne próbálja meg feltölteni a generátort, amikor az üzemel.
- Ne takarja le a készüléket használat közben.
- A működés közbeni mérgezés vagy tűz elkerülése érdekében soha ne használja a generátort éghető anyagok közelében.
- A készüléknek el kell érnie az üzemi fordulatszámot, mielőtt elektromos fogyasztókat csatlakoztatna, a generátor kikapcsolása előtt kapcsolja le a fogyasztókat. A generátor leállítása előtt kapcsoljon ki minden, a generátor által táplált berendezést. A készülék nem csatlakoztatható másik konnektorhoz.
- Az áramütés elleni védelem a speciálisan erre a célra kialakított megszakítókön múlik. generátorkészlet. Ha a megszakítót ki kell cserélni, forduljon a helyi kereskedőhöz, és kérjen egy azonos névleges és teljesítményjellemzőkkel rendelkező cserekapcsolót.
- Használat előtt ellenőrizze, hogy a generátoron nincsenek-e sérült tömlők, laza vagy hiányzó bilincsek, sérült tartály vagy kupak, bármilyen hibát használat előtt ki kell javítani.
- A generátor szigetelését és nagyobb javításait csak speciálisan képzett személyek végezhetik. A generátor szállítása előtt a szivárgás megakadályozása érdekében engedje le az összes üzemanyagot. A generátort jól szellőző helyen, üres üzemanyagtartály mellett tárolja.

## ELŐKÉSZÍTÉS

### 1. Tankolj.

Kétütemű motorokhoz benzin és olaj keverékét használja, az arány 50:1. Töltse a benzint a tartály nyakának pereméig.

### 2. Ellenőrizze és tisztítsa meg a légszűrőt.

A légszűrőt gyakran kell tisztítani, különben a szennyezett légszűrő csökkenti a motor kimenő teljesítményét. Ha a légszűrő porral eltömődött, tisztítsa meg a légszűrőt benzinnel, majd mártsa olajba, csavarja ki, és tegye vissza a légszűrőt.

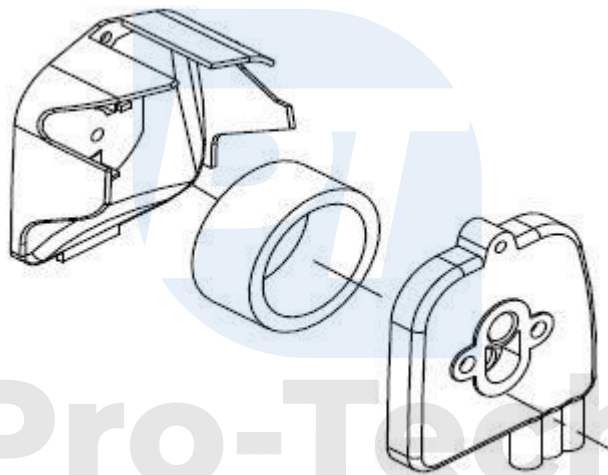

## MOTOR KAPCSOLÓ

A motor indítása és leállítása.

Kapcsolóállás:

OFF: motor leállítása

ON: A motor indításához és működtetésél

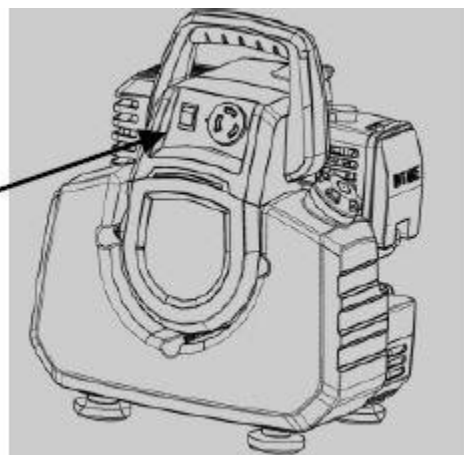



## Indulás

1. Nyomja össze a szívóbuborékot, amíg a benzin ki nem folyik az átlátszó műanyag csőből.
2. Zárja be teljesen a fojtószelepet. Ha a motor meleg, a fojtószelepnek teljesen nyitva kell lennie.
3. Húzza meg az indítómotort lassan többször, majd gyorsan nyújtózkodni.

Megjegyzés: Ha túlzott mennyiségű benzin okoz indítási nehézséget, távolítsa el a gyújtógyertyát, és a tápvezetéket, nyissa ki teljesen a fojtószelepet és a gázt, húzza meg többször az indítót, majd szerelje be a tápvezetéket, és indítsa be a motort. Indítás után teljesen nyissa ki a fojtószelepet.

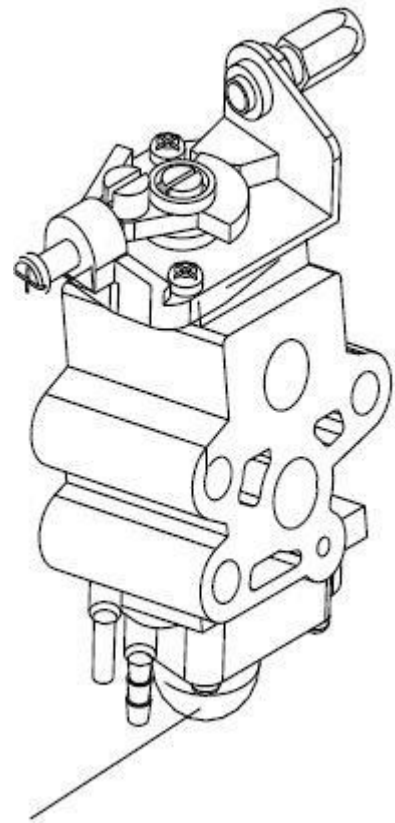

## FIGYELEM!

Ne engedje, hogy az indítókart visszahúzzák a motor felé. Óvatosan nyomja vissza, hogy elkerülje az indító sérülését.

## TÚLTERHELÉS JELZŐFÉNY (ZÖLD/PIROS)

A váltakozó áramú vezérlő-/túlterhelésjelző lámpa zöld fényben világít, ha a motor elindult és normálisan termel áramot. Ha a csatlakoztatott elektromos berendezés túlterhelését észleli (850 wattnál nagyobb teljesítmény), a lámpa pirosra vált, és a váltóáramú védő 2 perc múlva leállítja a termelést.

a generátor és a csatlakoztatott elektromos berendezések védelme érdekében. Váltakozó áramú rövidzárlat esetén a védelem azonnal leállítja az energiatermelést. Mindkét esetben a lámpa kigyullad és kialszik, de a motor nem áll le.

## FÖLD NŐ

A generátor földelőcsatlakozója a generátorkerethez, a generátor árammentes fém részeihez és az egyes aljzatok földelőcsatlakozóihoz csatlakozik. A földelő bilincs használata előtt konzultáljon szakképzett villanyszerelővel, elektromos ellenőrrel vagy a helyi illetékes szervvel a generátor tervezett használatára vonatkozó helyi előírásokról vagy rendeletekről.

## A GENERÁTOR HASZNÁLATA

### AZ ÉPÜLET ELEKTROMOS RENDSZERÉHEZ VALÓ CSATLAKOZÁS

A készenléti áramot az épület elektromos rendszeréhez a következő módon kell csatlakoztatni képzett villanyszerelő. A csatlakozásnak el kell választania a generátor áramellátását a hálózatról, és meg kell felelnie az összes vonatkozó törvénynek és elektromos szabályzatnak.



Az épület elektromos rendszeréhez való helytelen csatlakozás lehetővé teszi a visszacsatolást. az elektromos áramot a generátortól a közművekhez. Az ilyen visszacsatolás hatással lehet az áramszolgáltató személyzetére vagy más személyekre, akik a vezetékekhez érnek a következők során  
áramkimaradás, és a generátor felrobbanhat, eléghet vagy tüzet okozhat, amikor az áramellátás helyreáll. Forduljon az áramszolgáltatóhoz vagy egy szakképzett villanyszerelő.

### AC ALKALMAZÁSOK

Mielőtt a készüléket vagy a tápkábelt a generátorhoz csatlakoztatja: Győződjön meg arról, hogy az jó állapotban van. A hibás készülékek vagy tápkábelek áramütést okozhatnak. Ha a készülék szabálytalanul kezd működni, lassúvá válik vagy hirtelen leáll, azonnal kapcsolja ki. Húzza ki a készüléket a hálózatról, és nézze meg, hogy a probléma a készülékkel van-e probléma  
vagy a generátor névleges terhelhetőségének túllépése. Győződjön meg arról, hogy a szerszám vagy készülék elektromos teljesítménye nem haladja meg a generátor teljesítményét, soha ne lépje túl a generátor maximális teljesítményét. A névleges és a maximális teljesítmény közötti teljesítményszintek használhatók maximum 15 perc.



Jelentős túlterhelés kioldja a váltakozó áramkör védelmét. A működési időhatár túllépése a maximális teljesítmény megrövidíti a generátor élettartamát. Korlátozza az olyan üzemmódot, amely  
maximális teljesítmény 15 percig. 1 000 VA Folyamatos működés esetén ne lépje túl a névleges teljesítményt. A névleges teljesítmény: 800 VA. Mindkét esetben figyelembe kell venni az összes csatlakoztatott készülék teljes teljesítményigényét (VA). Gyártók  
A készülékek és elektromos szerszámok általában a modellszám vagy a sorozatszám mellett tüntetik fel a minősítési adatokat.

## **AC HAJTÁS**

1. Indítsa be a motort, és győződjön meg róla, hogy a kimeneti lámpák (zöld) világítanak.
2. Egy készülék csatlakoztatása a névleges teljesítményénél több energiát igényel a működéshez.
3. Ha a generátor túlterhelt (több mint 1000 VA), vagy ha egy csatlakoztatott készülékben rövidzárlat keletkezik, a túlterhelésjelző (piros) lámpa (kb. négy másodperc múlva) kigyullad, a csatlakoztatott készülék(ek) áramellátása megszűnik, majd a kimeneti lámpa (zöld) kialszik. Állítsa le a motort, és vizsgálja meg a problémát. Határozza meg, hogy az ok a csatlakoztatott készülék rövidzárlata vagy túlterhelés. Javítsa ki a problémát, és indítsa újra a generátort.

## **MŰKÖDÉS NAGY MAGASSÁGBAN**

A magaslati teljesítmény speciális karburátor módosításokkal javítható. Ha a generátort mindig 1500 méter feletti magasságban üzemelteti, kérje meg szervizkereskedőjét, hogy végezze el ezt a karburátor-módosítást. Ha ezt a motort nagy magasságban, karburátor módosítással, a motor teljesítménye 300 méteres magasságnövekedésenként körülbelül 3,5%-kal csökken. A magasságnak a teljesítményre gyakorolt hatása nagyobb lesz, ha nem történik karburátor módosítás.

## **MOTOR LEÁLLÍTÁSA**

A motor vész helyzetben történő leállításához egyszerűen állítsa a motorkapcsolót OFF állásba. Normál körülmények között a következő eljárást alkalmazza.

1. Húzza ki a készülékeket a generátor aljzataiból.
2. Állítsa a motorkapcsolót OFF állásba.

## KARBANTARTÁS

### 1. Napi ellenőrzés

- Ellenőrizze, hogy minden csavar és anya meglazult-e.
- Ellenőrizze az üzemanyag- vagy légszivárgást

### 2. Ellenőrizze 20 óra működés után

- Tisztítsa meg a légszűrőt
- Tisztítsa meg az üzemanyagszűrőt

### 3. Ellenőrizze 50 üzemóra után

- Húzza meg újra a hengeranyákat
- Tisztítsa meg az égéstérben és a henger kipufogójában felhalmozódott szén.
- Tisztítsa meg a gyújtógyertyában felgyülemllett szén, állítsa be a hézagot 0,6 mm-re.
- Tisztítsa meg a szénfelhalmozódást a szívó- és a kipufogócsövön egyaránt.



### Biztonsági intézkedések

- A karbantartás vagy javítás megkezdése előtt győződjön meg arról, hogy a motor ki van kapcsolva. Ezzel számos potenciális veszélyt kiküszöbölhet:

- **Szén-monoxid-mérgezés a motor kipufogógázából.**

Minden alkalommal, amikor beindítja a motort, gondoskodjon a megfelelő szellőzésről.

- **Égési sérülések a forró részekről.**

Hagyja a motort és a kipufogórendszert lehűlni, mielőtt hozzányúlna.

- **Mozgó alkatrészek általi sérülés.**

Ne indítsa be a motort, hacsak nem kap erre vonatkozó utasítást.

- **Mielőtt elkezdi, olvassa el az utasításokat, és győződjön meg róla, hogy rendelkezik a szükséges szerszámokkal és készségekkel.**

- **A kibocsátást befolyásoló kérdések**

Ha az alábbi tünetek bármelyikét észleli, ellenőriztesse és javíttassa meg a motort a márkakereskedővel.

- Nehéz elindulni vagy indítás után leblokkol.
- Erős üresjárat.
- Kihagyás vagy visszagyulladás terhelés alatt.
- Utóégés (visszagyújtás).
- Fekete kipufogófüst vagy magas üzemanyag-fogyasztás.

### **SZOLGÁLATI GYERTYÁK**

A gyújtógyertya javításához szüksége lesz egy gyertyakulcskulcsra (a kereskedelemben kapható).

Ajánlott gyújtógyertya: L8RTF VAGY AT4117.

A motor megfelelő működése érdekében a gyújtógyertyának megfelelő hézaggal kell rendelkeznie, és mentesnek kell lennie a lerakódásokról.

A nem megfelelő gyújtógyertya motorkárosodást okozhat. Ha a motor működött, a kipufogó nagyon forró lesz. Vigyázzon, hogy ne érintse meg a kipufogót.

A hézagnak 0,50-0,70 mm-nek kell lennie.

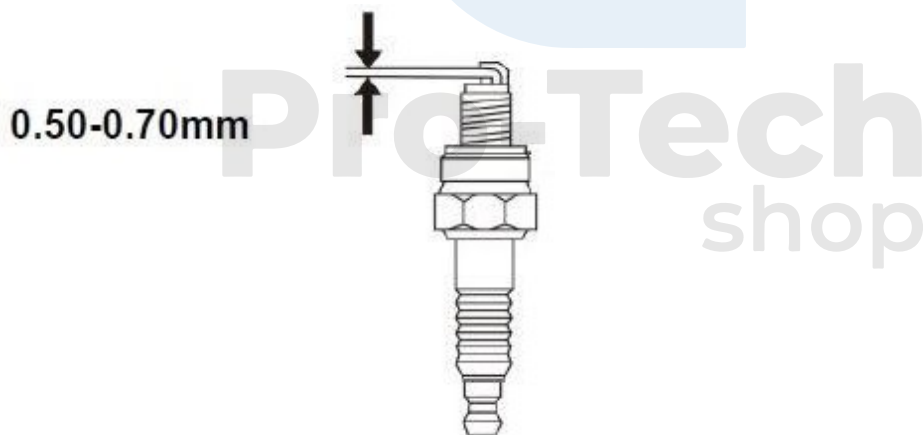

## Tárolás

Ha a benzinmotort hosszabb ideig nem használják, a következőképpen kell karbantartani:

1. Távolítsa el az üzemanyagot a tartályból és a karburátorból, zárja el teljesen a fojtószelepet, és 3-5 alkalommal húzza meg az indítót.
2. Távolítsa el a gyújtógyertyát, töltsön motorolajat a henger gyújtógyertyanyílásába, és húzza meg az indítót 2-3 alkalommal, hogy a dugattyú a felső állásba kerüljön. Szerelje be a gyújtógyertyát.
3. A motor felületét puha, motorolajjal bekent ronggyal tisztítsa meg, a motort a további használatig tegye el száraz és szellős helyre.

## Problémamegoldás

Amikor a motor nem indul

1. Nem sikerült elindítani

- Vízrel kevert benzin, cserélje ki
- A gyújtógyertyában szén gyült össze, vagy megsérült.
- A nagyfeszültségű vezeték gyenge érintkezése a gyújtógyertyával

2. A motor beindul, de nem tud gyorsan járni

- a fojtószelep teljesen nyitva vagy zárva van
- A motorolaj és a benzin aránya nem megfelelő
- Talán víz van a benzinben.

3. A benzinmotor működőképes, de nem elég erős.

- Lehet, hogy a légszűrő eltömődött a porral.
- Lehet, hogy a henger kipufogó- és kipufogócsonkját eltömítette a szénlerakódás.
- A dugattyú, a dugattyúgyűrűk és a henger nagyon elhasználódott.
- Lehet, hogy az üzemanyagszűrő eltömődött a porral.
- A tengely testén vagy felső részén olaj- és légszivárgás van

4. A benzinmotor hirtelen leáll működés közben

- Elfogyott a benzin - Nagyfeszültségű vezeték leesett
- A gyújtógyertya szénlerakódást tartalmaz vagy megrepedt.
- Az üzemanyagszűrő eltömődött a porral
- Talán víz van a benzinben.
- A tartályfedél szellőzőnyílása eltömődött a porral

#### A készülék nem működik

